

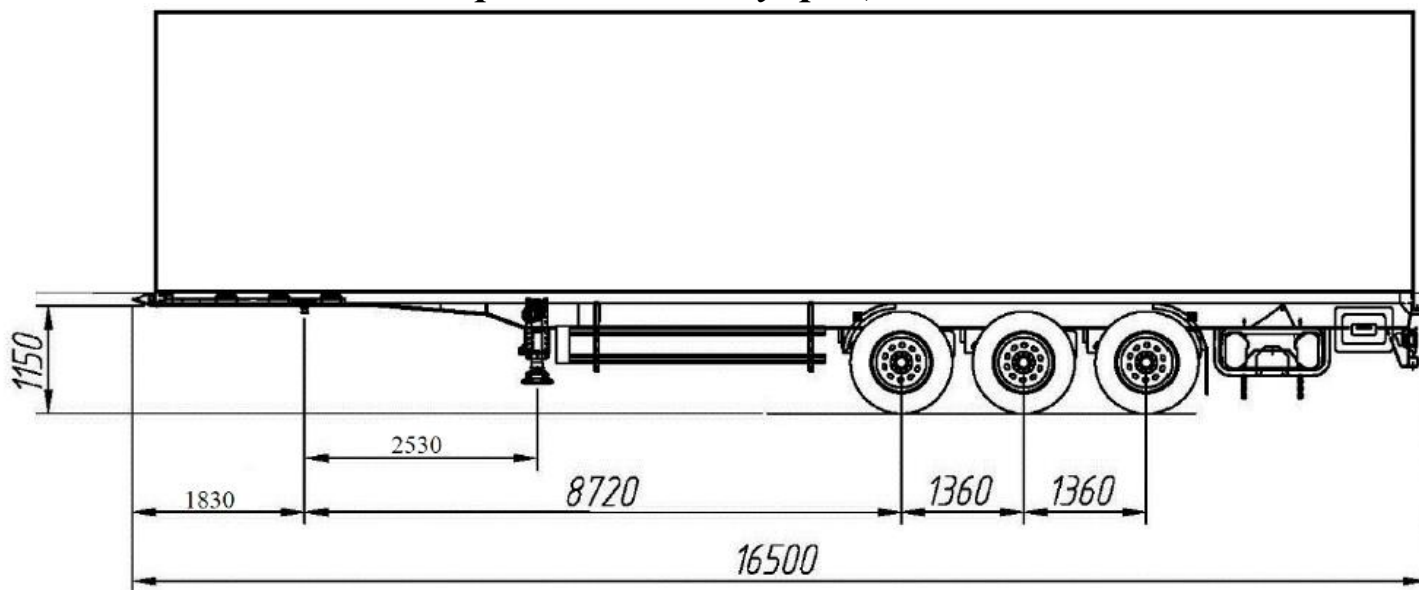

манак  **авто**

ООО «Транс-Мороз» благодарит Вас за интерес к поставляемой нами продукции и, являясь официальным дилером АО «МАНАК-АВТО», имеет честь представить Вам полуприцеп изотермический марки МАНАК:

Изотермический полуприцеп Манак



РАЗМЕРЫ:

Габаритные размеры кузова, мм:

- длина 16 500;
- ширина 2 600;
- высота 4 000;

Внутренние размеры кузова, мм:

- длина - 16 285;
- ширина - 2 468;
- высота - 2 555;

Внутренний объем, м³: 103;

Высота седельно-сцепного устройства, мм 1 150;

Радиус габарита передней части полуприцепа, не более, мм:

- при установке шкворня в первое гнездо - 1 700;
- при установке шкворня во второе гнездо - 2 100;

Расстояние от шкворня до ближайшей части опорного устройства, не менее, мм:

- при установке шкворня в первое гнездо - 3 000;
- при установке шкворня во второе гнездо - 2 465;

МАССА

Полная масса полуприцепа, кг 40 000

Масса снаряженного полуприцепа, кг 9 000 (±3%)

Масса перевозимого груза (теоретически допустимая), кг: 31 000;

Распределение полной массы полуприцепа, кг:

- на седельно-сцепное устройство 13 000
- на подвеску 27 000

ШАССИ

- Увеличенная прочность лонжеронов рамы для эксплуатации полуприцепов в жестких дорожных условиях России, достигается путем применения стали повышенной прочности ОВАКО и двухстороннего провара поясов. Два лонжерона двутаврового сечения, соединены между собой поперечными балками Z-образного и П-образного сечения.
- Шкворень 2-х дюймовый.
- Опорное устройство грузоподъемностью 24 т. с управлением справа.
- 2 противооткатных упора (башмака).
- 2 корзины под запаску.
- Боковая противоподкатная защита.
- Пластиковые полукрылья перед первой и за задней осями, брызговик за задней осью.
- Задние отбойники.
- Заднее защитное устройство.
- 1 пластмассовый ящик для инструментов, устанавливается справа за осевым агрегатом.

ОСЕВЫЕ АГРЕГАТЫ

- 3 Оси SAF INTRA (Германия), с допустимой нагрузкой 9 000 кг на каждую.
- Пневматическая подвеска.
- Воздушные подушки диаметром 350
- Дисковые тормозные механизмы.
- Передняя подъемная ось.



КОЛЕСА И ШИНЫ

- Колесо в сборе 7 шт. (вкл. 1 запасное).
- Шины размерностью 385/65R22,5 Cordiant.

ТОРМОЗНАЯ СИСТЕМА

- Система EBS, 2S/2M, 2 датчика на средней оси.
- Производитель – Haldex.
- Модулятор EBS с электронной системой стабилизации транспортного средства.
- Управление уровнем пола – ручной кран, включает 1 клапан для подъема/опускания, Транспортное положение устанавливается автоматически.
- Тормозные камеры мембранного типа.
- Стояночная тормозная система полуавтоматического типа с пружинными энергоаккумуляторами на второй и третьей осях.
- Две пневматические соединительные головки (питающая и управляющая).
- Розетка ABS (без соединительных кабелей с тягачом).
- 2 ресивера

ЭЛЕКТРООБОРУДОВАНИЕ с напряжением в сети 24 вольта во взрывобезопасном исполнении

- 2 передних габаритных фонаря белого цвета.
- 10 габаритных боковых фонарей.
- 2 фонаря освещения номерного знака.
- 2 пятикамерных задних фонаря со светоотражателями.
- 2 контурных задних фонаря в резиновых кожухах.
- 2 7-полюсных разъема (без соединительных кабелей с тягачом).
- 1 15-полюсный разъем.

НАДСТРОЙКА

Коэффициент теплопроводности, Вт/м20К. 0,4

- Боковые стенки, пол и потолок выполнены из сэндвич-панелей.
- Пол - общая толщина: 135 мм, наружное покрытие – окрашенная оцинкованная сталь, внутреннее покрытие – полиуретановая заливка с гранитной крошкой и с отбортовкой.
- Передняя стенка, крыша – 80 мм

- наружное покрытие – окрашенная оцинкованная сталь
- внутреннее покрытие – окрашенная оцинкованная сталь
- Боковые стены – 60 мм.
- наружное покрытие – окрашенная оцинкованная сталь
- внутреннее покрытие – окрашенная оцинкованная сталь
- Утеплитель - пенополиуретан
- Задние двери - общая толщина: 80 мм, распашные, открывающиеся на 270 град., фиксирующиеся в открытом положении.
- Дверной проем - нержавеющая сталь.
- Фурнитура, нержавеющая по четыре петли на каждой двери, по два запорных механизма на каждой створке.
- Количество фиксаторов дверей в открытом положении – 2 шт.
- Окантовка кузова – алюминиевый профиль, окрашенный в белый цвет.
- В комплектацию входят следующие опции: ручка кузова, внутреннее освещение – светодиодная лента, наружная светотехника согласно международным требованиям (Правила ЕЭК ООН №48), выдвижная лестница.
- Утопленная такелажная рейка по боковым стенкам кузова в один ряд.

ПОКРАСКА

- Все стальные части перед покраской проходят дробеструйную обработку.
- Для обработки и покраски рамы используются: антикоррозионный эпоксидный грунт, антигравийное покрытие, двухкомпонентная полиуретановая финишная эмаль с высокой степенью глянца.
- Средняя толщина лакокрасочного покрытия (включая грунт) – 160 мкм.
- Антикоррозийная обработка скрытых полостей.
- Цвет шасси черный. Цвет надстройки белый с рекламой МАНАК-АВТО, диски колес серебристого цвета.

ДОКУМЕНТЫ

- Инструкция по эксплуатации на русском языке.
- Сервисная книжка.
- Одобрение Типа ТС.

ГАРАНТИЯ

- 12 месяцев с момента продажи.

Стоимость полуприцепа: по запросу.





С уважением,

Алехин Алексей

Директор по развитию ООО "Транс-Мороз"

+7 906 627 25 28 (WhatsApp, Viber)

+7 985 417 19 82

ava@trans-moroz.ru

www.trans-moroz.ru

Instagram: aval021

142470, Московская область, городской округ Электросталь, поселок Елизаветино

Тел. 8 (800) 333-46-43; 8 (495) 215-28-16